

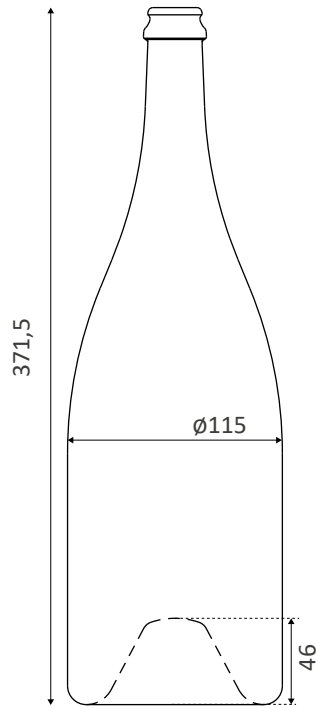

CAISSE DE REMUAGE POUR 216 BOUTEILLES

MAGNUM



1,5L

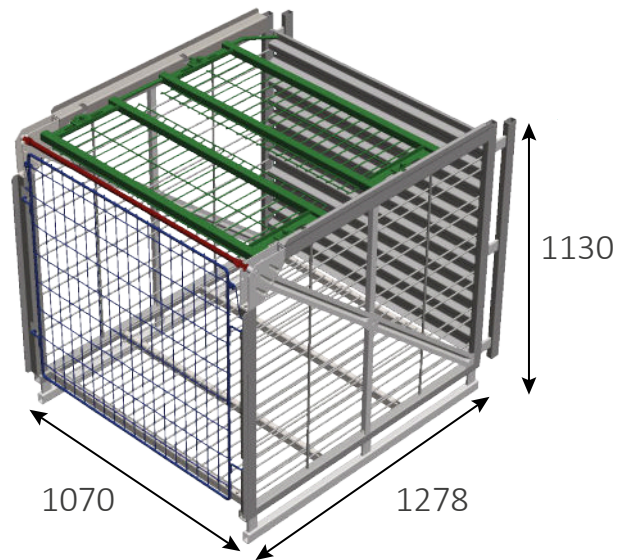

Référence caisse

14502223

Description	
Contenance de la bouteille	1,5 l
Quantité de bouteilles	216
Dimensions extérieures	l 1070 mm * L 1278 mm * h 1130 mm
Livraison (par semi-remorque)	80 caisses
Accessoires compatibles	Portillon 4 points, référence 14100088 Grille 6 ^{ème} face, référence 14106808

Disponible en stock

EXISTE AUSSI EN TSR®(référence 14402238)



Compatible tous Gyropalette®



Chargement et déchargement par chariot élévateur avec fourches ou gerbeur (en faible hauteur)



Stockage sur lattes jusqu'à 5 hauteurs. Hauteur maxi : 5,60 m



Stockage sur pointes jusqu'à 5 hauteurs. Hauteur maxi : 6,30 m



Galvanisation à chaud



Une seule manutention du tirage au dégorgeur

Caisse fabriquée dans notre usine à Mourmelon-le-Petit (51)